

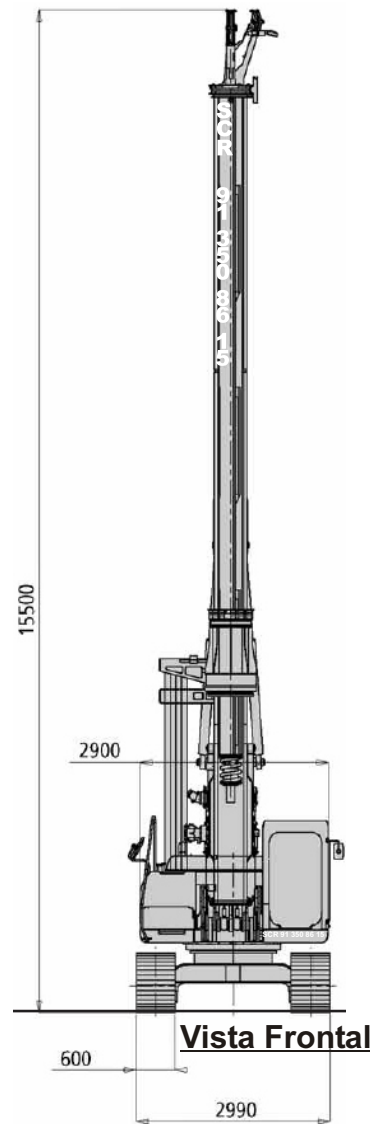

Sondeos Cimentaciones Recalces



SCR IMT - AF 130



Posición de Transporte

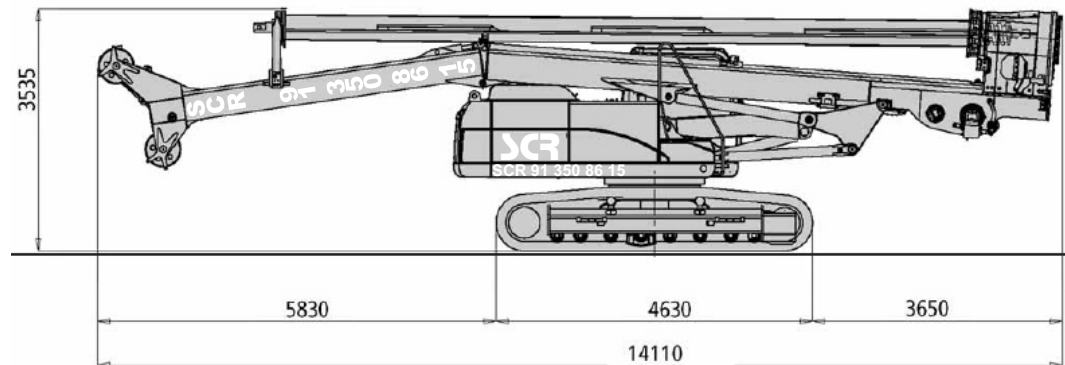

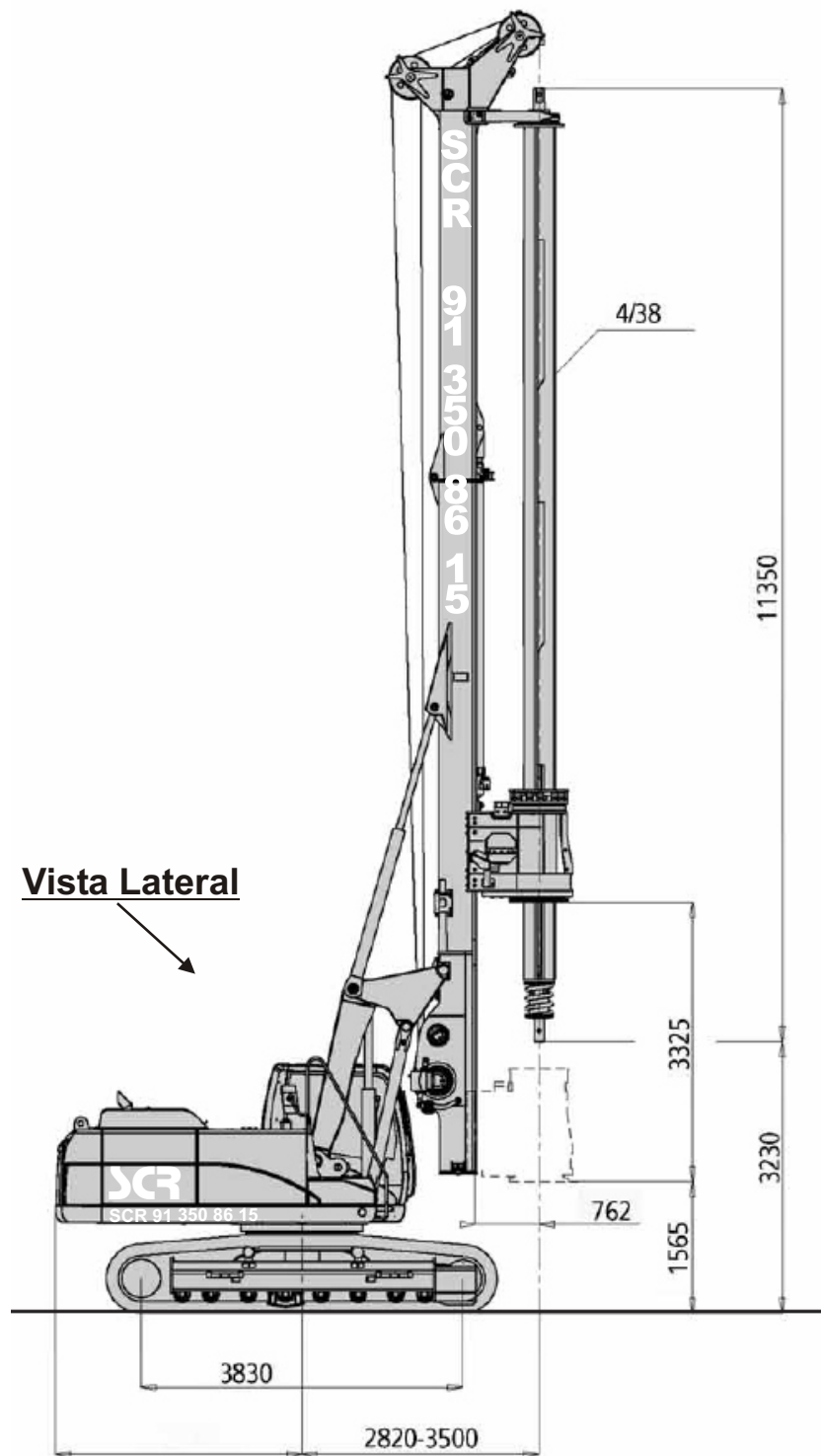

IMT AF 130	
Potencia instalada sistema rotación	117 kNm
Velocidad perforación	8,3-27 rpm
Velocidad descarga	50-120 rpm
Fuerza empuje kelly	100 kN
Fuerza tiro kelly	165 kN
Recorrido Kelly	3.325 mm
Inclinación lateral mástil	5°
Inclinación mástil hacia delante	5°
Inclinación mástil hacia atrás	15°
Modelo motor	Daewoo DB58 TIS
Potencia	121 kw @ 2000 rpm
Fuerza de tiro cabrestante ppal.	120 kN
Diámetro cable ppal.	22 mm
Velocidad cable ppal.	90 m/min
Fuerza de tiro cabrestante aux.	60 kN
Diámetro cable aux.	15 mm
Velocidad cable aux.	90 m/min
Profundidad máx. (opción kelly)	38
Diámetro máx.	1.500 mm
Longitud total carro	4.630 mm
Ancho Oruga	600 mm
Ancho exterior orugas	2.990 mm
Base	Daewoo 255 LCV
Kelly Estándar	4/38 3/28
Peso (con kelly)	33 t



Sondeos Cimentaciones Recalces S.A.
 C/ Puerto de Navafría 11-13
 Pol. Ind. Prado Overa
 28.919.Leganés

Teléfono: 91.350.86.15 Fax: 91.350.47.80
<http://www.scrsa.com> email: scr@scrsa.com